

新商品紹介コーナー

- **社名**：株式会社荏原製作所
- **商品名**：インバータ内蔵PMモータ*1搭載ポンプ
- **キャッチフレーズ**：
IVM*1搭載ポンプでさらなる省エネ！くらしと産業を熱く支えます！
- **特徴**：
 - ① **省エネ**
 - ・IE5相当の高効率PMモータを採用（定格：3,000/3,600min⁻¹）
 - ・回転速度調整で流量を最適化
 - ・消費電力を平均35%削減（当社実測診断結果、循環用途）
 - ② **省力化**
 - ・自動運転制御機能付
 - ・マニュアル設定の他、外部からの信号による圧力/流量/温度などの自動運転制御が可能
 - ③ **省スペース・低インシタルコスト**
 - ・DCリアクトルおよびノイズフィルターを標準搭載
 - ・インバータ盤の設置不要（作業レス・コストレス）
 - ④ **取合互換**
 - ・誘導モータと同等枠番、外形寸法
 - ・ポンプ部は従来モデル（FSD型、LPD型、LPS型）*2と同一

- ⑤ **スマホアプリ**
 - ・ポンプの運転を専用アプリでコントロール（Bluetooth®*3通信）
 - ・ポンプ運転ON/OFFの指令
 - ・運転状態を確認し、スマホから周波数（回転速度）設定が可能
 - ・加速時間、始動周波数などの各種パラメータ設定

● **発売時期**：2024年9月

製品の紹介動画はこちらよりアクセス
https://www.youtube.com/watch?v=ZJeFk5-qr_k

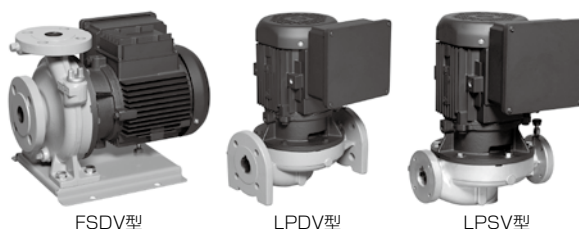

*1 Intelligent Variable-speed Motor
 *2 「〇〇〇型」の表示は当社の機種記号です。
 *3 Bluetooth®ワードマーク及びロゴは登録商標であり、Bluetooth SIG, Inc.が所有権を有します。

- **社名**：株式会社コロナ
 - **商品名**：マイクロバブルユニット内蔵 エコキュート
 - **キャッチフレーズ**：日常に、賢沢な時間を
 - **特徴**：
 - ① 浴槽のお湯に「マイクロバブル」と「ウルトラファインバブル」を含んだ泡を発生
 - ② 白濁したシルキーなお湯。日常とは異なる入浴時間を体験
 - ③ マイクロバブルとウルトラファインバブルにより、普通のお湯よりも優れた保温効果が
- 本商品は、お湯に微細な気泡（マイクロバブル）を発生させる装置を内蔵し、温泉のように白濁したシルキーなお湯を自宅で楽しむことができるエコキュートです。お湯はり、保温、たし湯を自動で行う「フルオートタイプ」で、貯湯量が370リットルのCHP-E37LUX1と460リットルのCHP-ES46LUX1をラインアップ。貯湯ユニットにマイクロバブル発生装置を内蔵し、浴槽のお湯に直径1～100マイクロメートルの「マイクロバブル」と直径1マイクロメートル未満の「ウルトラファインバブル」を含んだ多量の泡を発生させ、白濁したシルキーなお湯にすることで、日常とは異なる入浴体験を提供します。
- バブルの発生は、独自の加圧溶解と旋回流機構を使用。多量の空気をお湯に溶かし、循環口から噴出する際に一気に減圧。溶けた空気が微細な気泡に変わり、まるで温泉のような白濁した

お湯をつくりだします。当社のマイクロバブル湯には、1ミリリットルあたり約3万個のマイクロバブルと約1,500万個のウルトラファインバブルが含まれます。マイクロバブルとウルトラファインバブルにより、通常のお湯よりも優れた保温効果が持続。湯冷めせず、ぼかぼかした状態で就寝時間を迎えられます。

- **メーカー希望小売価格**：
370Lタイプ：1,342,000円
460Lタイプ：1,449,800円 ※いづれも税込み価格
- **発売時期**：2024年10月22日



- **社名**：三協立山株式会社 三協アルミ社
- **商品名**：大型フェンス「フレラインフォルテ」
- **キャッチフレーズ**：
 - ・高い防犯性と強度で施設を守る大型フェンス
 - ・寸法安定性と高耐久性をもつ木製格子とアルミ型材のハイブリッドフェンス
- **特徴**：
 - ① **アルミ格子、アルミ木調格子、木製格子3種の格子タイプをラインアップ**
アルミ、アルミ木調、木製格子3種の格子タイプのラインアップに加え、格子ピッチのバリエーションや高さのサイズ展開が豊富で様々な環境にあわせてセレクトできます。また、防犯に適した剣先飾り付きや忍び返しタイプもご用意しています。
 - ② **環境にやさしい木製格子**
木製格子タイプの格子は、薬剤を使用せずに熱と水蒸気だけで高い寸法安定性と耐久性（防錆、防蟻性能）を確保していますので、保育園など子どもとの距離が近い外部環境でも安心して設置できます。

支柱と胴縁は高強度のアルミ型材を使用した木材とのハイブリッド構造で、外観では自然で重厚な質感を生かしつつ、強度と耐久性を高めたフェンスです。

- **メーカー希望小売価格**：（本体1枚+支柱1本）
54,000円～77,400円【5型（アルミ太格子）・フリー支柱】
65,400円～93,800円【5型（アルミ木調太格子）・フリー支柱】
276,000円～298,000円【木たて板・フリー支柱】
- **発売時期**：2023年12月1日 2024年9月9日【木製格子】



フレラインフォルテ



フレラインフォルテ木製格子

新商品紹介コーナー

- **社名**：三和シャッター工業株式会社
- **商品名**：耐風形軽量シャッター
「耐風ガードLS 防火設備仕様」
- **キャッチフレーズ**：
高耐風圧性能と防火性能を両立したマルチハザード対応の軽量シャッター
- **特徴**：
①**防火性能**
遮炎性能を有する防火設備として、国土交通大臣認定（認定番号：EB-3619）を取得。防火地域・準防火地域の建築物の外壁開口部に設置が可能。手動式は3連装、電動式は2連装まで対応できますので、広い開口にもご使用いただけます。
- ②**マルチハザードに対応**
シャッターを閉鎖するだけで耐風圧性能800Pa（正圧・負圧とも）という高い耐風圧性能を発揮することに加え、防火性能も確保。強風や火災から室内の安全と大切な財産を守ります。

- ③**操作性向上と環境負荷低減に貢献**
従来、スラット板厚0.8mm（防火設備例示仕様）で対応していた範囲を、スラット板厚0.5mmで対応可能に。これによりシャッターカーテンが軽量化でき、手動操作性の向上と省資源化による環境負荷低減を図りました。
- **メーカー希望小売価格**：462,000円
（消費税込み、取付工事費・搬入費・諸経費は含まれておりません）
仕様：手動式、W3,700mm×H2,500mm、カラー：ブラック
- **発売時期**：2024年9月2日



【マルチハザード対応商品】

【外観イメージ図】

- **社名**：株式会社トーヨーキッチンスタイル
- **商品名**：SPIGA TRE | スピーガトレ
- **キャッチフレーズ**：
職人技の競演 革新のキッチン「スピーガトレ」コレクション
- **特徴**：
①**90周年記念：職人技の競演**
トーヨーキッチンスタイルのステンレス職人と、最高級のマテリアルを生み出す世界の職人の技術がコラボレーションした革新的なキッチンコレクションです。
- ②**世界の職人技術の継承**
90年にも渡るトーヨーキッチンスタイルの革新の歴史は、常にクラフトマンシップと共に築いてきました。伝統ある貴重な技術を未来に受け継ぐことは私たちの使命と考え、世界各国の志高く技術を磨く職人、エンジニアに敬意を表し、彼らの多様な歴史や文化を反映しました。
- ③**6つの革新のコレクション**
世界の卓越したクラフトマンシップとの出会いによって生まれた6種のキッチン。「ガルガーノ」(右写真)は、イタリア・ヴェネツィアの職人による、ガルガーノ半島の情景を映し出したアートガラスのキッチン。他、「ヴェネツィア」、「ゴールド」、

「カーボンファイバー」、「アズール」、「クリスタル」を同時発表。それぞれが宿すストーリーは、キッチンで過ごす時間を特別な体験に変えます。

- **メーカー希望小売価格**：8,777,560円（展示機種：ガルガーノ）
- **発売時期**：2024年9月13日



- **社名**：トクラス株式会社
- **商品名**：ライフドレッサー「Noare（ノーレ）」
- **キャッチフレーズ**：暮らしを紡ぎ、日々を潤す「Noare（ノーレ）」。
- **特徴**：
①**設置場所や用途にとらわれない、新たな暮らしを提案するプランバリエーション**
暮らしの多様化により、洗面化粧台に求められる用途や設置場所が多岐に広がるなか、Noareは一人ひとりが叶えたい暮らしに寄り添うプランバリエーションを展開。空間に馴染みやすい浮遊感のある「フロートタイプ」や、ゆっくりと腰を据えて趣味に没頭できる足元をオープンにしたタイプなど、様々なライフスタイルの可能性を広げます。



- ②**多彩な表情と機能性を兼ね備えた、人造大理石製ボウル「マルチユースベッセル」**
過去にグッドデザイン賞を受賞した「TENOR（テノール）」、「リュッケファープ」と同じ、微細な凹凸感と豊富なカラーを展開。しっかりとした立ち上がりで深さのあるボウル形状は、たっぷり水を張れ、水じまいも良いため、衣類のつけ置きなどの日常使いでも活躍します。汚れに強く、陶器よりも割れにくい性能で、長く安心してお使いいただけます。
- ③**リフォームにもぴったり。間取りを変えずに、暮らしを便利に隠す・見せる・掛けるが、1つに揃った洗濯機上収納「フラップウォール(①)」や、奥行20センチの隙間を収納スペースにできる「コンパクトキャビネット(②)」などを用意。リフォームで間取りが変えられない場合でも、効率よく使えるアイテムを揃えています。**
- **メーカー希望小売価格**：435,700円～
（フロートタイプ、幅900mmの場合。税抜、取付設置費別）
- **発売時期**：2024年11月5日



新商品紹介コーナー

- **社名**：白水興産株式会社
- **商品名**：ハンガー式アルミ水切 OHシリーズ「OH-30F」
- **キャッチフレーズ**：
内ジョイントの形状を改良し施工性が向上しました。
- **特徴**：
内ジョイントをアンカー固定する面まで伸ばしたことで、端部アンカーの締付けにより内ジョイントのがたつきが解消されズレ防止効果を発揮します。
旧型の内ジョイントは、横からのスライドでしか取り付けできなかったため、本体にジョイントを付けた上での固定は施工に難がありました。お客様のご要望を受け、本体及び内ジョイントの形状を改良し、従来の機能は保ったまま施工性を向上させた製品となりました。
- **メーカー希望小売価格**：
本体(出幅30mm×下がり60mm) ¥2,350/m
L=2,000mm t=1.2mm 内ジョイントW=80
コーナー(300mm×300mm) ¥6,500/ヶ
在庫色 シルバー、アンバー、ステンカラー
※上記価格は、消費税、取り付け工事費等は含みません。
- **発売時期**：●発売時期：2024年10月

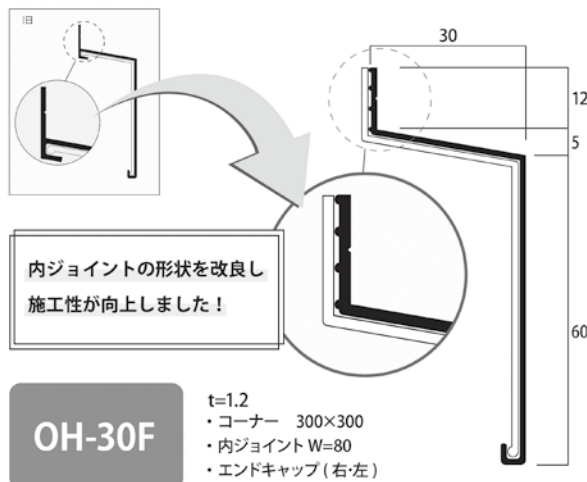

- **社名**：マックス株式会社
- **商品名**：HV-R41G6(D)
- **キャッチフレーズ**：
ねじ締め深さのばらつきを抑え、さらに使いやすく。
さらにスピーディーに。ねじ打機は新たなステージへ
- **特徴**：
①作業効率の向上
 - ・打ち方モードに従来の2段ストロークに加え、1段ストロークを「標準モード」として搭載
 - ・新上下分割式ストップバルブ(PAT.P)採用で連続作業性向上と仕上げ性能の安定を実現
 - ・ドア一体型マガジン(PAT.P)搭載で、ねじ装填性改善
 ②機械の重心バランスを最適化し、狙いやすさを向上
③「エアダスタ機構」搭載で、作業効率アップ

- **メーカー希望小売価格**：104,000円(税込114,400円)
- **発売時期**：2024年9月19日



- **社名**：阿部興業株式会社
- **商品名**：ソフトクッション折戸
- **キャッチフレーズ**：
クッションが指を守るため小さなお子さまがいるご家庭でも安心してご使用いただけます。
- **特徴**：
①ソフトクッション入り
扉の両端にクッション材がついた折戸
指はさみの事故を防止する為に“挟んでも大丈夫”な折戸になっております。
②ピボット式を採用
安定感がありスムーズに開閉できます。
③オレフィンシートとクロスに対応
幅広いカラーに対応しております。
④面付の折戸丁番を採用

- **メーカー希望小売価格**：46,500円 ※枠別途
- **発売時期**：2024年7月22日～

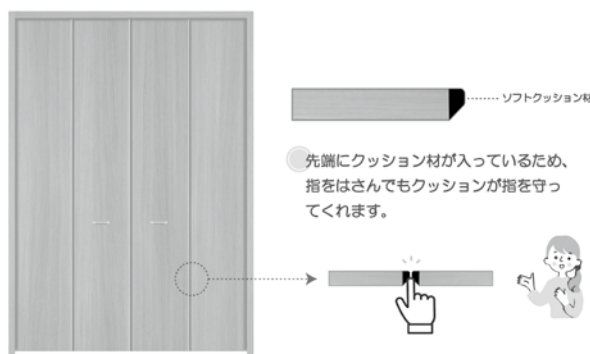

新商品紹介コーナー

- ・社名：株式会社LIXIL
- ・商品名：bathtope (バストーブ)
- ・キャッチフレーズ：今後の100年を創る、リムーバブルな布製浴槽を備えた「bathtope」を新発売
- ・特徴：
水まわり・タイルの国内事業が100周年を迎える株式会社LIXILは、次の100年を創造していく第1弾として、新コンセプトの浴室空間「bathtope (バストーブ)」を、2024年11月26日(火)に発売します。
bathtopeは、布製の浴槽 (fabric bath) にお湯をためて入浴し、使用後はコンパクトにたたんで収納することができるリムーバブルな浴槽を備えた浴室空間です。ライフスタイルが多様化する近年、入浴スタイルにもコレというルールが当てはまる時代ではなくなりました。人びとの環境への意識や、ウェルビーイングを重視する傾向も高まっています。LIXILは、長年にわたり時代に即した先進的なアイデアや技術を反映した浴室を提供してきました。ライフスタイルや意識の変化を受け、限られた居住空間を有効活用しながら地球と人の豊かさを両立できる理想の浴室を追求し、コンパクトでフレキシブルな浴室空間を提供する

bathtopeの開発に至りました。シャワールームとしても、バスルームとしても、一つの空間を自在に切り替えられる新カテゴリーの浴室で、これからの入浴習慣を変える空間を創造します。

- ・メーカー希望小売価格：550,000～2,000,000円 ※価格帯は目安です。
- ・発売時期：2024年11月26日



- ・社名：大建工業株式会社
- ・商品名：乾太くん専用台 かわいたな
- ・キャッチフレーズ：リンナイ株式会社製「乾太くん®」専用台
洗濯物の部屋干しや衣類乾燥機を使用する生活スタイルが増加する中、洗面空間等における空間提案力強化の一環として、新たな製品ラインアップを拡充し、多様化するお客様ニーズに幅広くお応えします。
- ・特徴：
①省スペースに貢献
狭小住宅やリフォーム時の設置場所に困る場合でも、乾太くんを洗濯機上の空間等に設置することができるよう、配線・蛇口用の切り欠きがあります。また、巾木避けの切り欠きもあるため、壁面に隙間なく設置でき、スペースの有効利用に貢献します。
②高さが3種類から選択可能
1,000mm、1,330mm、1,480mmの3種類の高さから選択が可能です。1,000mmタイプは、女性や小柄な方でも乾太くん®に洗濯物を出し入れしやすい高さとなっており、「かわいたな」の下は洗濯かごや衣類などの収納スペースとして活用いただけます。



1,330mmタイプは標準サイズの洗濯機、1,480mm対応は大型の洗濯機を台の下に設置することが可能です。

- ③組み立て・施工が簡単
木製のボックスを壁に固定するシンプルな仕様のため、乾太くんの取り付け作業を行うガス業者の方でも、簡単に組み立て・施工ができます。

- ・メーカー希望小売価格：39,800円/セット(税抜)
- ・発売時期：2024年9月24日



※「乾太くん」は東京ガス株式会社の登録商標です。

- ・社名：株式会社ウッドワン
- ・商品名：「コンビットグレード® J」
- ・キャッチフレーズ：上質感あふれる国産突板フローリング
- ・特徴：
国産樹種突板(栓/樺)の化粧単板の木目の美しさを際立たせ、国産材の豊かな表情を生かした突板フローリング「コンビットグレード® J」を発売しました。
①資源循環の促進と環境面に配慮したフローリング
・フローリング表面の化粧単板には国産樹種突板を使用しています。国産樹種には、柔らかい雰囲気と光沢のある木目が特徴の栓(セン)と、力強い木目が特徴の樺(ケヤキ)を用意しました。
・フローリング基材には国産針葉樹合板と国産材70%以上を配合したMDFからなる基材を使用しています。
・国産材の利用を促進することで資源の循環を図っています。
②カラーラインナップ
・柔らかい雰囲気を持つセン単板はそのニュアンスが伝わるライト系カラーを、重厚な雰囲気を持つケヤキ単板はダーク系カラーを中心にラインナップしています。様々なシーンに合うカラーを揃えながら、それぞれの樹種が与える特徴を活かした仕上げとなっています。

- ・メーカー希望小売価格：
コンビットグレード® J 101 32,000円/束 [施工費、消費税別]
コンビットグレード® J 152 34,000円/束 [施工費、消費税別]
- ・発売時期：2024年10月22日



栓(セン) アイボリー色

樺(ケヤキ) ダーク色

新商品紹介コーナー

- **社名**：株式会社エクセルシャノン
- **商品名**：シャノンウインドNS50トリプル防火
- **キャッチフレーズ**：
窓品種追加、高性能ガラス発売開始で商品力強化
- **特徴**：
 - ①**外開き窓・バルコニー窓・勝手口ドアの追加発売**
24年7月発売の縦すべり出し窓・横すべり出し窓・FIX窓に加えて、外開き窓・バルコニー窓・勝手口ドアを追加発売。窓種追加により様々な現場でご活用頂けます。
 - ②**高性能ガラス『ESクリアスーパー』の発売開始**
ESクリアスーパーは網がないガラスで視界がすっきり。内外Low-Eガラスに中央のガラスは耐熱結晶化ガラスを採用。耐熱結晶化ガラスは、800℃に熱した後に水をかけても割れないほど、熱衝撃に強いガラスです。
- **メーカー希望小売価格**：¥378,200 (税込 ¥416,020)
勝手口ドア(単窓) W:640mm×H:2,070mm(アングル無)

- サッシ色 外観色：ブラック、内観色：ホワイト
ガラス種類 グリーン
*金額に配送費、取付費、調整費、網戸代等は含まれておりません。
- **発売時期**：2024年10月11日発売開始

